

手作りの事務局様

初めて WE-300B を見たのは、昭和 40 年頃？秋葉原の太平洋でした、ウェスタンの古色蒼然たる刻印の球、予約した方が取りに来られたのを手に取って見せてもらいました、当時 2 万円でした、然し全く興味が無かったので、波立氏が 時間が掛かるけれど予約をしますか？ 然し見るだけにしました、UE-845 [此れも 2 万円？] が、好ましかったので。

昨年 300B に興味は無かったのですが、オーディオの仲間から Sovtek 300B を如何？と言われ求めてしまい、買ったからには作らなくてはと思い製作しました。

昨年 40 年振りで、6V6 シングルを簡単に組み、お寺の大会に出し好評を受けました、其れに味を占め？ 今回は 40 何年？振りに本格的に？製作しました、ジャンク箱をひっくり返して、手持ちの部品で、新しい回路？でと 思いながらも、馴染み有る古色蒼然たる、部品なので、昔々の標準回路でラインアップをして。 昨秋管球王国に出品

CZ501 UY76 Sovtek300B 整流を 5Z3 or 83 で組んでみました。

初めての 300B ドライブが、大変かなと思いましたが、按じていたより、組みやすく素直な音 ドライブ段の 76 を規格一杯に使用しました、入力 280mmv 出力 8w です。

Sovtek の 300B バイアスの設定が難しい、バラツキが大きくて

拘りは 50 年以上前のミリ螺子？ [Iso 螺子にあらず] アース母線は、2.6miri です、長年他人の作った物を正常に戻す作業をしていたので 音は気持よく聴ければ、然程、音 其の物には 拘りが有りません、歪が感じなければ。

半田付けが大好きです、次に作る時は先輩諸氏の製作品を見習い、見栄え 聴き栄え のある、アンプを作りたいと思います。

浅野氏と度々会った、太平洋 鈴蘭堂も無くなり、秋葉原も 段々新しい波に吞まれていくのか、益々、寂しく成ります。

荒川区西尾久 1-11-4 井上克己

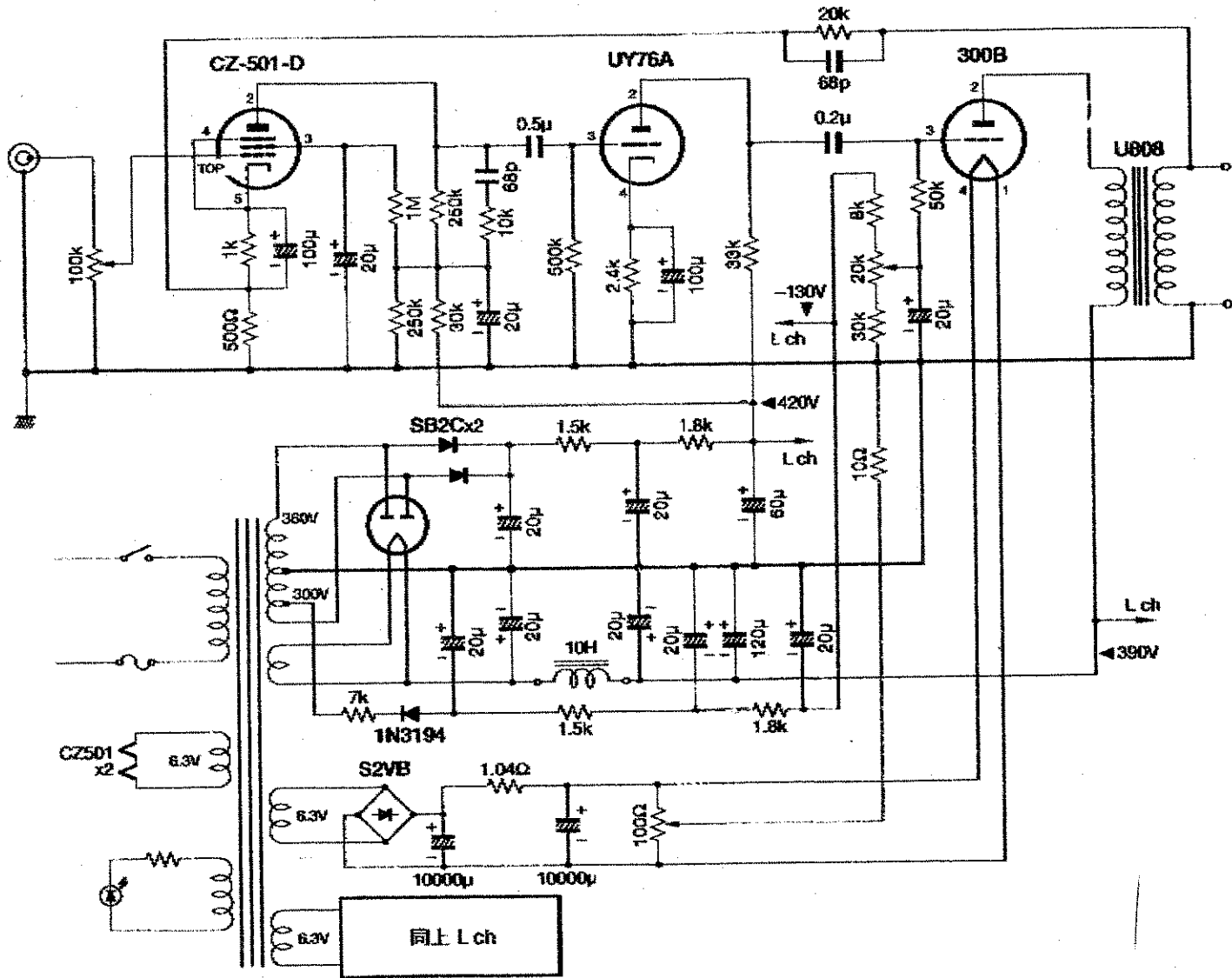

B1 390V
 B2 420V
 C (-)70~110V

300B
 PE 360V
 I 78~85mA
 G (-)75V

UY76A
 PE 255V
 I 約5.5mA
 K 約12.8V

CZ-501-D
 PE 59V
 SGE 58V
 K 1.6V

入力 285mV
 出力 8W

B1 83時 420V
 523時 390V
 274B時 370V

CZ-501-D
 3.5V 1A

SB2C:ダンパーダイオード

2001-7011-1101-11